

TENGA | Vacuum Controller II

マニュアル

ご使用前に必ずこの取扱説明書をよくお読みください。

[TVC11NNP00-10]

各部名称

バキューム コントローラー

アダプター

専用 USBケーブル

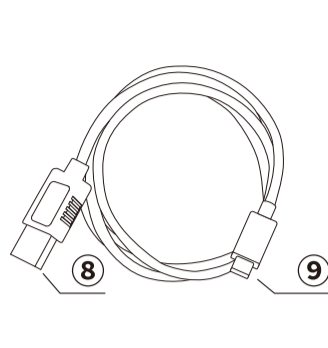
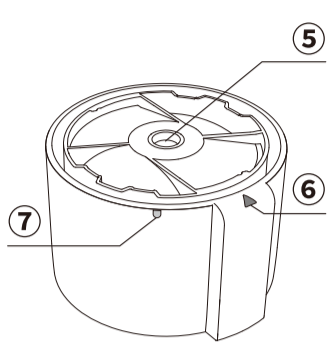
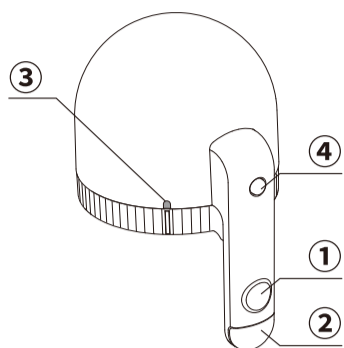

- ①バキュームボタン
- ②リリースボタン
- ③マーク
- ④緊急エアリリースボタン

- ⑤通気口
- ⑥▲マーク
- ⑦■マーク

- ⑧TYPE-A コネクタ
- ⑨TYPE-C コネクタ

適合製品について

バキュームコントローラーには、
バキューム刺激を追求して専用設計された
『VACUUM TENGA(バキュームテング)』を推奨いたします。

適合製品は
カップ上部に貼ってある
対応シールが目印です。

エアホールの
開閉で強力な
バキュームが発生!
アタッチメント
対応カップ



その他 対応するTENGAカップシリーズ

※2022年 8月現在



テング
オリジナル
バキューム・カップ



プレミアムテング
オリジナル
バキューム・カップ



テングオリジナル
バキューム・カップ
クール



ホットテング
オリジナル
バキューム・カップ

※いずれのソフト、ハード、エクストラも対応します。
※SD TENGA と U.S. TENGA は適合しません。ご注意ください。

セットアップ

- ① 適合カップ上部の対応シールを必ずはがし、カップにアダプターをまっすぐ奥まで挿し込んでください。その際、通気口を塞がないように注意して、カップのエアホールが通気口に合うようにはめてください。

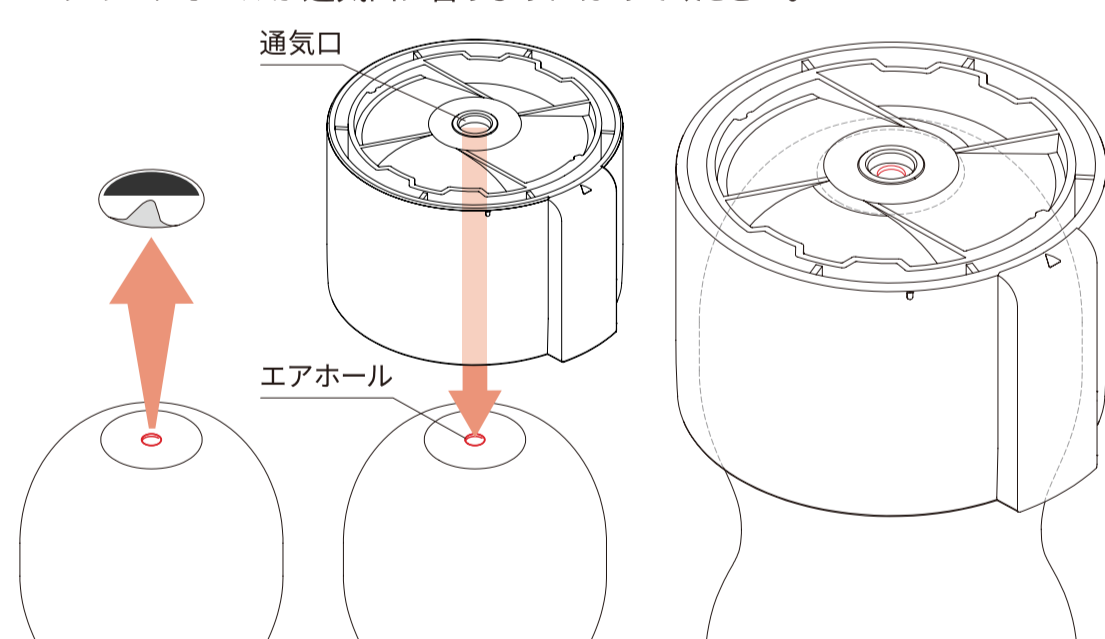

- ② アダプターにコントローラー本体を取り付けます。コントローラー本体の ■ マークとアダプターの ▲ マークが重なるようにセットしてください。

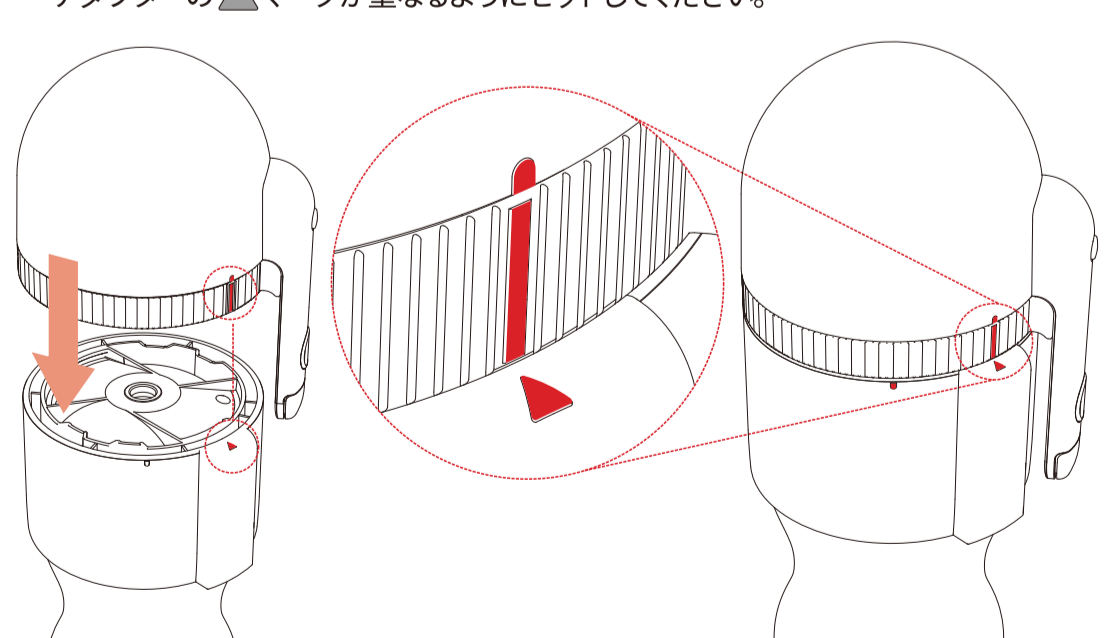

- ③ 本体とアダプターの2つの ■ マークが重なり、カチッと音が出るまで本体を矢印方向に回してください。

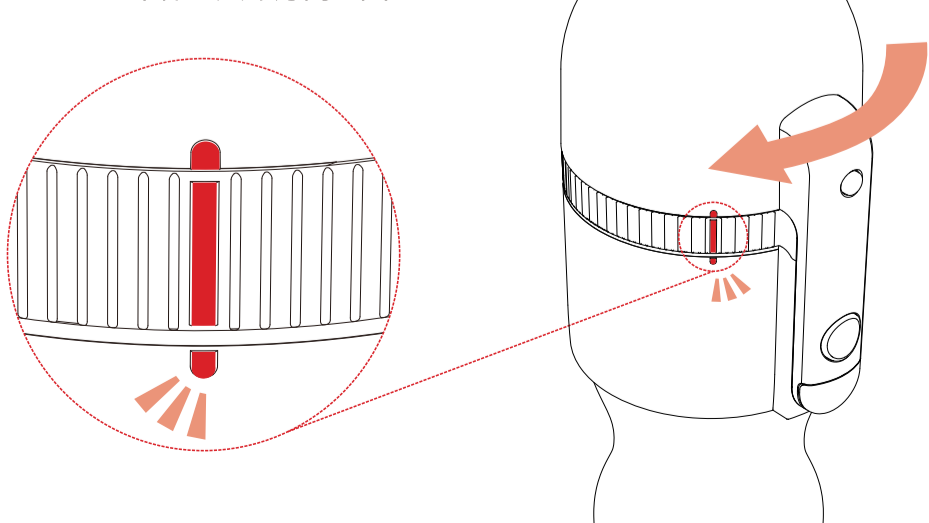

※ご使用後は電源をOFFにして、上記の逆の手順で、カップを取り外してください。

バキューム機能

緊急エアリリースボタン

このボタンを押すと、真空状態が開放されます。製品の使用中にバッテリーが切れた場合は、このボタンを使用してください。

バキュームボタン

長押し (1秒)	電源 ON/OFF
短押し	パターン 切替え

リリースボタン

押し続けている間、真空状態を開放し、吸引力を弱めるボタンです。吸引が強い時は、ボタンを押して調整してください。使用後は、ボタンを押しながら外すと抜き出しやすくなります。

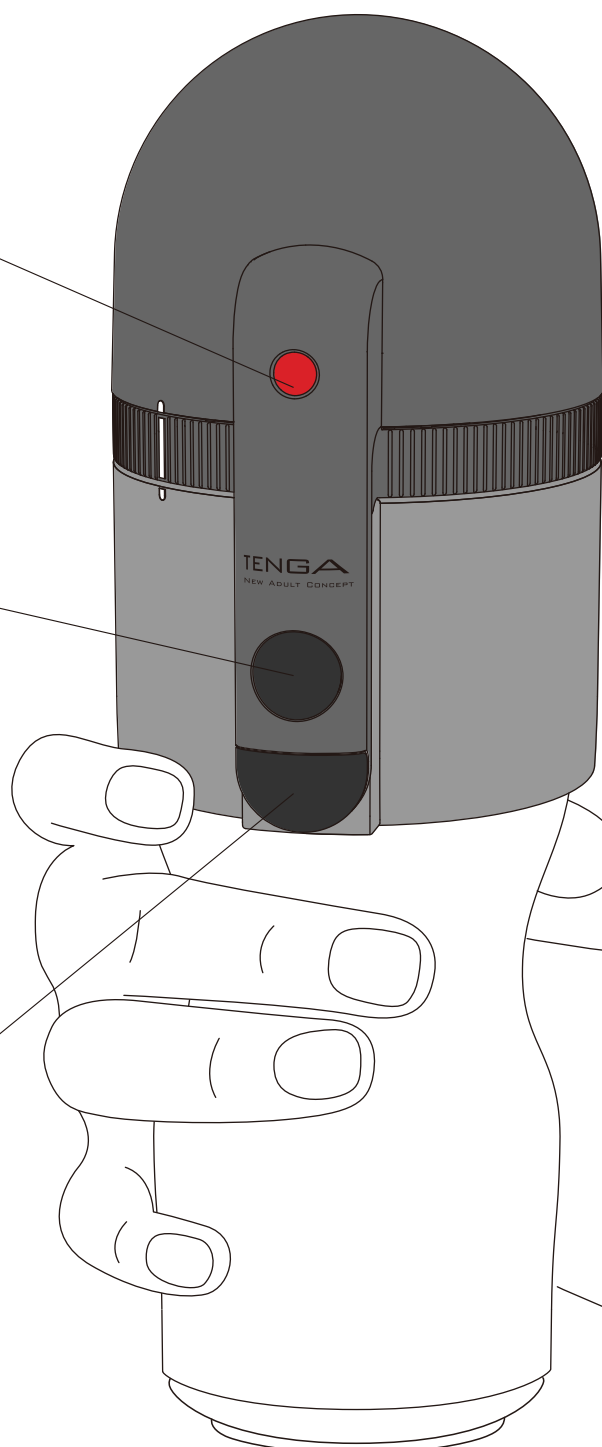

本機は強力なバキュームを発生させます。初めてご使用になる際は、Lowモードで開始してください。またバキュームボタンとリリースボタンをこまめに操作し、徐々に吸引力を調整してください。

バキュームパターン

Low・Highの
2段階バキューム
+
3種類の
リズムバキューム

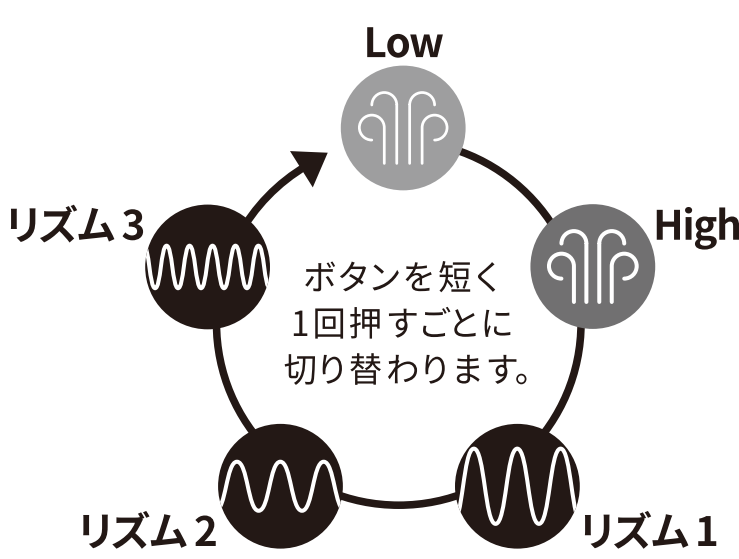

バキュームのご注意

過度な吸引・痛み・不快感を感じたとき

バキュームボタンを長押しして電源をOFFにしてください。緊急エアリリースボタンを押し、吸引力を弱めながら抜いて、ご使用をおやめください。身体を痛める恐れがあります。

挿入直後に吸引を感じにくいとき

カップ内部の空気が抜け吸引が開始されるまで数秒かかる場合があります。初めてご使用になる際は数秒お待ちいただき、吸引を感じ始めてからお楽しみください。

- 連続しての吸引や長時間のご使用は、うっ血や内出血など身体を痛める恐れがありますのでおやめください。
- 電源がONの状態から抜こうとすると身体を痛める恐れがあります。必ず電源をOFFにして吸引が停止した状態で、リリースボタンを押しながら抜いてください。
- ご使用後にカップを外す際は、電源をOFFにしてリリースボタンを押しながら取り外してください。
- ご使用にならないときは、リリースボタンを押さないようご注意ください。電池が消耗します。
- カップへのローションの継ぎ足しはおやめください。バキューム機能によりローションがコントローラー内部に入ると故障の原因になる恐れがあります。
- バキューム対応カップ以外のご使用はおやめください。故障の原因になる恐れがあります。
- 吸引の感じ方には個人差があります。

充電方法

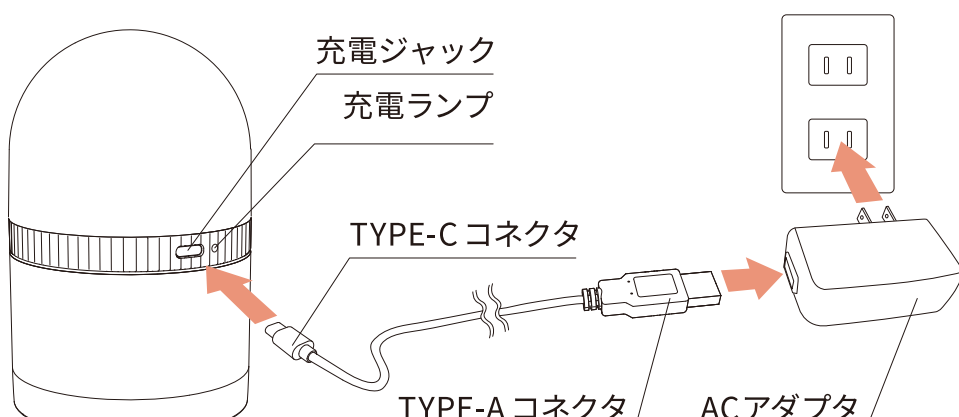

- ① 専用USBケーブルのTYPE-Aコネクタを、お手持ちのパソコンまたはACアダプタに接続し、TYPE-Cコネクタを充電ジャックに接続します。
- ② 正しく充電できている状態では、充電ランプが白色で点灯します。
- ③ 充電が完了すると、充電ランプが消灯します。

※充電中、バキュームコントローラーは作動しません。
※充電する前に、パソコンまたはACアダプタが本製品に対応していることを確認してください。

- ⚠ 電池の劣化を防ぐため、半年に一度は満充電にしてください。
- ⚠ 専用USBケーブルを無理に曲げたり、引っ張ったりしないでください。
- ⚠ 充電プラグを無理に差し込んだり、充電ジャック部に過剰な力をかけないでください。破損する恐れがあります。
- ⚠ ACアダプタから専用USBケーブルを外す際は、ケーブルに無理な力をかけないようにコネクタ部を持って水平に引き抜いてください。

お手入れ方法

本製品は防水ではありません。

水につけたり、水をかけたりしないでください。感電やショート、故障、火災の原因になる恐れがあります。

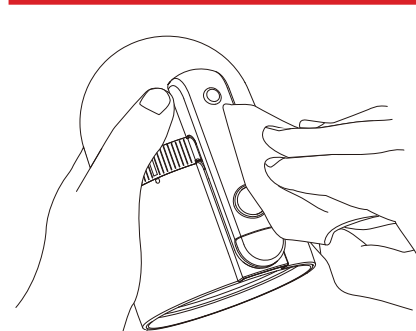

本体にローションや汚れが付着したら、湿らせてよく絞った柔らかい布で拭いてください。

お手入れの際は、専用USBケーブルをコンセントから抜いてください。

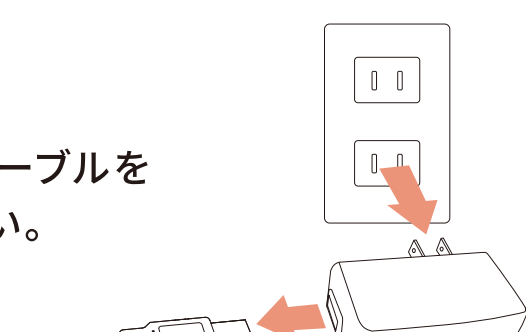

故障かなと思ったら

○本体が作動しない

- ・充電不足ではありませんか。
- ・本体を充電中ではありませんか。(充電中は作動しません。)

○バキュームが作動しない

- ・バキュームボタンを1秒長押しして電源がONになっていますか。
- ・他の機能は作動しますか。バキューム機能のみ作動しない場合、本体の故障の可能性があります。

○リリースが作動しない

- ・リリースボタンを押していますか。
- ・他の機能は作動しますか。リリース機能のみ作動しない場合、本体の故障の可能性があります。

○充電してもすぐに止まる/パワーが弱い

- ・充電不足ではありませんか。
- ・完全に動かなくなるまで作動させてから、満充電にしてください。これを数回繰り返すと改善する場合があります。それでも改善されない場合は、電池の寿命の可能性があります。

○充電できない(充電ランプが白色で点灯しない)

- ・ACアダプタがコンセントから抜けていませんか。
- ・パソコンの電源はONになっていますか。(パソコンの電源をいれないと電源が供給されません。)
- ・本体の充電ジャックに充電プラグがしっかりと差し込まれていますか。
- ・満充電になっていませんか。(満充電になるとランプは消灯します。)

○70分以上充電してもランプが消えない

- ・接触不良によって充電できていない恐れがあります。充電ジャックから充電プラグを抜いてもう一度接続しなおしてください。再度充電が開始されると改善する場合があります。

警告

- 乳幼児やペットの手の届く範囲で使用、保管しないでください。ケガの恐れ、付属品や取り外しのできる部品などの誤飲による事故やトラブルの恐れがあります。
- 使用中、過度な痛みや不快感などを感じたときは、すぐに使用を中止してください。身体に異常を感じたときは、医師に相談してください。
- 医用電子機器を使用中の人や、その他の疾患で治療を受けている人は医師に相談のうえ使用してください。
- 故障の原因となりますので、分解や修理、改造をしないでください。発火や異常動作をして、ケガをする恐れがあります。
- 火の中に入れたり、加熱、高温での使用、放置をしたりしないでください。発熱、発火、破裂の原因になります。

安全上のご注意

- 本製品を用途以外の目的で使用された場合の責任は、一切負いません。
- 落としたり、踏みつけたり、強い衝撃を与えたりしないでください。また、本体が損傷した状態で使用しないでください。感電やショート、故障の原因になります。
- 重いものを乗せたり、熱器具に近づけて使用したりしないでください。故障や感電、火災の原因になる恐れがあります。
- お手入れの際はシンナー、ベンジン、アルコールなどの溶剤を含む薬品を使用しないでください。変形、変色の原因になります。
- 直射日光のあたる場所や高温になる場所、浴室などの高温多湿な場所、ほこりの多い場所での保管や使用をしないでください。故障、発熱、発火の原因になる恐れがあります。
- 防虫剤、芳香剤、溶剤等の油性物質と一緒に保管しないでください。変形、変色の原因になります。
- 使用の際は、適合製品以外で使用しないでください。故障、ケガの原因になる恐れがあります。
- はじめて使用するときや、長期間使用しなかったときは、必ず満充電にしてから使用してください。
- 本製品およびUSBケーブルは防水仕様ではありません。水につけたり、水をかけたりしないでください。感電やショート、故障、火災の原因になる恐れがあります。
- 付属の専用USBケーブル以外は使用しないでください。また、付属の専用USBケーブルを他の電気製品に使用しないでください。感電やショート、故障の原因になります。
- 使用時以外は専用USBケーブルをコンセントから抜いてください。ほこりや湿気で絶縁不良になり、漏電火災の原因になる恐れがあります。
- 専用USBケーブルにほこりが付着しないように定期的に掃除してください。ほこりの付着により絶縁不良になり、火災の恐れがあります。

廃棄について

本製品は内部電池にリチウムイオン電池を使用しています。リチウムイオン電池はリサイクル可能な資源です。製品を廃棄する際は、各自治体の処理方法に従いリサイクルにご協力ください。



Li-ion

製品仕様

品名 / 品番	バキュームコントローラー 2 / TVC-101
稼働 / 充電時間	約 60分 / 約 70分
外形寸法 / 質量	【コントローラー本体】 縦90.0 × 横77.2 × 高さ119.0mm / 約208g 【レギュラーアダプター】 縦82.0 × 横77.0 × 高さ50.2mm / 約48g 【専用USBケーブル】 約1.2m / 約32g
材質	本体：PC、ABS アダプター：ABS、エラストマー

製品保証について

本製品の保証期間は、ご購入日から1年間です。保証期間内であっても次の場合には保証対象外になります。

- 本書の提示がない場合、及びレシート添付がない場合。
- 使用上の誤り及び不当な修理や改造による故障及び損傷。
- お買い上げ後の輸送、移動、落下等による故障及び損傷。
- 火災、地震、水害、落雷、その他の天変地異や公害、異常電圧による故障、及び損傷。

製品保証書

お名前	
ご住所	
お電話番号	
保証期間	購入後 1年
お買い上げ日	
販売店 (店名、住所、電話番号) レシート添付	

製品に関するお問い合わせ

TENGAお客様相談センター

☎ 0120-0721-38

※受付時間(祝日を除く月～金)10:00～19:00

www.tenga.co.jp

Designed by TENGA, Tokyo MADE IN CHINA 意匠・特許登録済

製造元・販売元：株式会社TENGA