

TFZ-004 / TFZ-005

Product Body	Elastomer, PC, GPPS, ABS, Silicone
Dimensions	W80 × H180 × D70mm W3.1 × D7 × H2.7 inches
Weight	Approx 485g / 17.1 oz

[TFZ04NNP01-20]

FLIP^{ZERO} GRAVITY

USER MANUAL

For more information, please visit: tenga.co
Pour plus d'informations, rendez-vous sur: tenga.co/fr
Weitere Informationen finden Sie unter: tenga.co/de
Para más información, visite: tenga.co/es
Per ulteriori informazioni, visitare: tenga.co
Mer informasjon finn på: tenga.co
Więcej informacji na stronie: tenga.co
Meer informatie vindt u op: tenga.co
Para mais informações, visite: tenga.co
Yderligere oplysninger tenga.co
www.tenga-global.com/kr
www.tenga-cn.com
詳情請見 www.tenga.co/tw



Included Parts

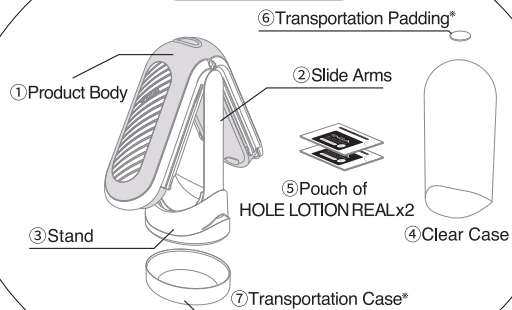

*Please remove and dispose of after opening.

FR Pièces incluses

- ① Corps du produit
- ② Bras coulissants
- ③ Pied
- ④ Boite transparente
- ⑤ 2 pochettes de HOLE LOTION REAL
- ⑥ Rembourrage de transport
- ⑦ Étui de transport

*Veuillez l'enlever et le jeter avant la première utilisation.

DE Lieferumfang

- ① Produktgehäuse
- ② Gleitarme
- ③ Ständer
- ④ Transparentes Gehäuse
- ⑤ Probe HOLE LOTION REAL x2
- ⑥ Transportpolsterung
- ⑦ Transportetui

*Bitte nach dem Öffnen entfernen und entsorgen.

ES Piezas incluidas

- ① Cuerpo del producto
- ② Brazos deslizantes
- ③ Base
- ④ Cubierta transparente
- ⑤ HOLE LOTION REAL x2
- ⑥ Protección para transporte
- ⑦ Estuche para transporte

※ Retire y tire después de abrir.

IT Parti incluse

- ① Corpo del prodotto
- ② Bracci scorrevoli
- ③ Sostegno
- ④ Custodia trasparente
- ⑤ Campioni di HOLE LOTION REAL (2 unità)
- ⑥ Imbottitura per il trasporto
- ⑦ Custodia per il trasporto

*Rimuovere e smaltire dopo l'apertura.

SV Ingående delar

- ① Produktkropp
 - ② Skjutbara Armar
 - ③ Stativ
 - ④ Genomskinligt Fodral
 - ⑤ Påse med HOLE LOTION REAL x 2
 - ⑥ Utfyllnad för transport
 - ⑦ Transportfodral
- *Ta bort och kassera efter öppnandet.

NL Inbegrepen onderdelen

- ① Behuizing van het product
 - ② Zjarren
 - ③ Standaard
 - ④ Transparante dekseel
 - ⑤ Zakjes HOLE LOTION REAL x2
 - ⑥ Vulling voor transport
 - ⑦ Reisetui
- *Na openen verwijderen en weggooien.

PL Elementy w zestawie

- ① Korpus produktu
 - ② Ramiona przesuwne
 - ③ Stojak
 - ④ Przezroczyste etui
 - ⑤ Saszetka z lubrykantem HOLE LOTION REAL x 2
 - ⑥ Wyściółka transportowa
 - ⑦ Etui transportowe
- *Usunąć i wyrzucić po otwarciu.

PT Peças incluídas

- ① Corpo do produto
 - ② Braços deslizantes
 - ③ Suporte
 - ④ Capa transparente
 - ⑤ Embalagem de HOLE LOTION REAL x2
 - ⑥ Tampo aferrado para transporte
 - ⑦ Caixa de transporte
- *Retire e descarte depois de abrir.

DA Inkluderede dele

- ① Produkt krop
 - ② Glidende arme
 - ③ Stativ
 - ④ Gennemsigtig æske
 - ⑤ Pose med HOLE LOTION REAL x2
 - ⑥ Transport polstring
 - ⑦ Transporttaske
- *Fjern og bortskaf efter åbning.

CN 部件名称

- ① 本体
 - ② 滑动卡扣
 - ③ 底座
 - ④ 透明外壳
 - ⑤ 润滑液 × 2
 - ⑥ 运输用固定垫
 - ⑦ 运输用收纳盒
- ※仅为运输时使用，开封后请丢弃。

KR 부품 명칭

- ① 본체
 - ② 슬라이드 암
 - ③ 스탠드
 - ④ 클리어 케이스
 - ⑤ 샘플용 홀 로션(Real) 파우치 x 2
 - ⑥ 운송용 고정 부품
 - ⑦ 운송용 케이스
- ※운송용이므로 개봉 후에는 폐기해주세요.

TW 零件名稱

- ① 杯體
 - ② 束邊架
 - ③ 底座
 - ④ 透明收納殼
 - ⑤ 潤滑液試用包 × 2
 - ⑥ 運輸用固定墊
 - ⑦ 運輸用固定座
- ※墊圈為運送時做保護用途，開封後請拆除丟棄。

How to Use

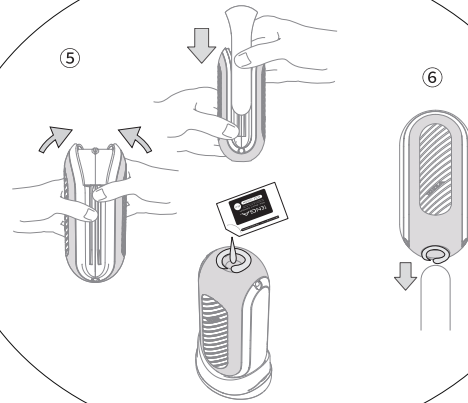
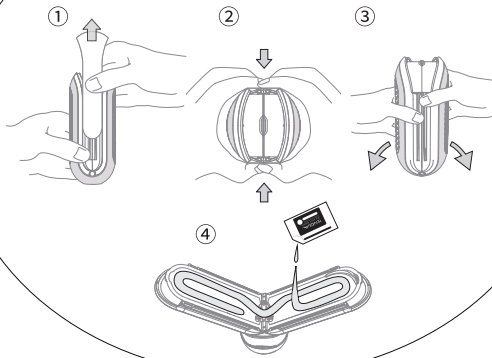

Washing and Drying Methods

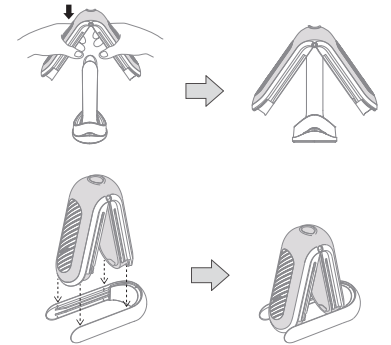
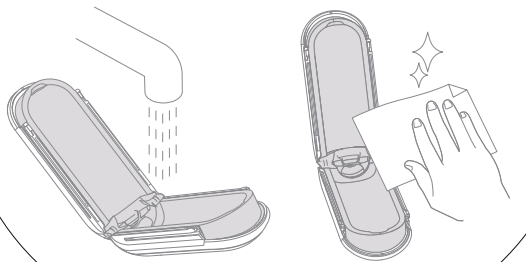

**Beware of Over-Stretching
When Opening!**

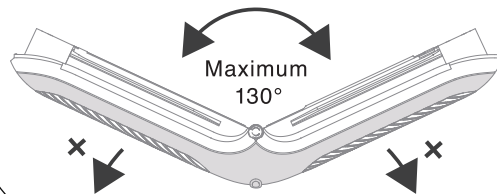

FR Attention à ne pas l'étirer
excessivement lors de l'ouverture!

NL Voorkom overmatig
uitrekken bij het openen!

DE Achten Sie beim Öffnen darauf,
das Produkt nicht zu überdehnen!

PT Ao abrir, certifique-se de que
não estica demasiado!

ES ¡Evite estirar demasiado al
abrir!

DA Undgå at trække for meget,
når du åbner den!

IT Evitare un allungamento
eccessivo durante l'apertura!

KR 개봉 시의 주의사항

SV Undvik att tänja för mycket
när du öppnar den!

CN 注意请勿过度打开本体

PL Uwaga, by zbyttno nie rozciągnać
produktu przy otwieraniu!

TW 注意請勿過度拉開本體

WARNING

- Do NOT use if skin is damaged. ● To protect from possible irritation, test lotion on lower arm first. If irritation occurs, wash with water immediately and consult a doctor.
- Do not share. ● Included lotion only intended for use with this product. Not intended for use in sexual intercourse. ● TENGA Co., Ltd. can not be held liable if used in any way other than its intended use.

Caution

- Do not share with others to avoid transmission of contagious diseases and infections. ● After use, ensure no lotion or other fluids remain on the item by washing thoroughly with tepid water and mild soap, and ensure product is completely dry before storing. ● Do not clean with cleansers, alcohol, highly acidic/alkaline cleaners, or corrosive substances such as benzine or paint thinner to avoid causing damage or discoloring the item. ● Do not boil or attempt to wash with hot water. Do not place in hot or cold water for extended periods of time.

AVERTISSEMENT

- Ne PAS utiliser sur une peau lésée. ● Afin de prévenir toute irritation, tester le lubrifiant au préalable sur l'avant-bras. En cas d'irritation, laver à l'eau claire et consulter immédiatement un médecin. ● À usage personnel. ● Le lubrifiant fourni doit être utilisé uniquement avec ce produit. NE PAS utiliser lors d'un rapport sexuel. ● TENGA Co. Ltd. ne pourra en aucun cas être tenue responsable en cas d'utilisation inappropriée du produit.

Attention

- Ne prêtez pas le produit pour éviter tout risque de transmission de maladies contagieuses et d'infections. ● Après utilisation, assurez-vous qu'il ne reste pas de lubrifiant ou d'autres fluides sur l'article en le rinçant abondamment à l'eau tiède avec un savon doux et qu'il est complètement sec avant de le ranger. ● Ne nettoyez pas le produit avec des détergents, de l'alcool, des nettoyants hautement acides ou alcalins ou des substances corrosives telles que de l'essence ou du dissolvant, au risque de l'endommager ou de le décolorer. ● Ne le plongez pas dans de l'eau bouillante, ne le lavez pas à l'eau chaude. N'immergez pas l'appareil dans l'eau froide ou chaude de manière prolongée.

WARNHINWEIS

● Nicht auf geschädigter Haut verwenden. ● Um Hautreizungen zu vermeiden, Gleitmittel zuerst auf dem Unterarm testen. Bei Hautreizungen sofort mit Wasser abwaschen und einen Arzt aufsuchen. ● Nicht zur Verwendung durch mehrere Personen. ● Das mitgelieferte Gleitmittel darf nur mit diesem Produkt benutzt werden. NICHT für den Geschlechtsverkehr verwenden. ● TENGA Co., Ltd. haftet nicht für missbräuchliche oder nicht-bestimmungsgemäße Verwendung.

Vorsicht

● Teilen Sie das Gerät NICHT mit anderen, um die Übertragung von ansteckenden Krankheiten und Infektionen zu vermeiden. ● Achten Sie nach dem Gebrauch darauf, dass keine Gleitmittelreste oder andere Flüssigkeiten auf dem Gerät zurückbleiben, indem Sie es gründlich mit lauwarmem Wasser und mildem Reinigungsmittel abwaschen und vor der Aufbewahrung vollständig trocknen lassen. ● Um eine Beschädigung oder Verfärbung des Artikels zu vermeiden, nicht mit Reinigungsmitteln, Alkohol, stark säurehaltigen/alkalischen Reinigern oder ätzenden Substanzen wie Benzin oder Farbverdünner reinigen. ● Weder kochen, noch mit heißem Wasser waschen. Nicht für längere Zeit in heißes oder kaltes Wasser legen.

ADVERTENCIAS

● No utilizar si tiene lesión en su piel. ● Para evitar posibles irritaciones, primero pruebe el lubricante en su antebrazo. Si presenta signos de irritación, lave con agua inmediatamente y consulte a un médico. ● No lo comparta. ● El lubricante incluido sólo para usar con este producto. NO está indicado su uso para las relaciones sexuales. ● TENGA Co., Ltd. no se hace responsable si se utiliza de forma distinta a la indicada.

Precaución

● No compartir con otras personas para evitar la transmisión de enfermedades e infecciones contagiosas. ● Después de su uso, compruebe que no queden restos de lubricante u otros fluidos en el producto, lavando con agua tibia y jabón suave, y que esté completamente seco antes de guardarlo. ● No limpiar con detergentes, alcohol, limpiadores altamente ácidos/alcalinos o sustancias corrosivas como bencina o disolvente para evitar dañar o decolorar el artículo. ● No hervir ni lavar con agua caliente. No lo deje en agua fría o caliente durante mucho tiempo.

AVVERTENZA

- NON usare se la pelle è danneggiata. ● Per proteggersi da possibili irritazioni, testare la lozione sull'avambraccio prima dell'uso. In caso di irritazioni, lavare immediatamente con acqua e consultare un medico. ● Non condividere il prodotto. ● La lozione inclusa è da usare esclusivamente con questo prodotto. Non usare durante i rapporti sessuali.
- TENGA Co., Ltd. non potrà in alcun caso essere considerata responsabile per qualsiasi uso diverso da quello previsto.

Attenzione

- Non condividere il prodotto con altre persone per evitare la trasmissione di malattie contagiose e infezioni. ● Dopo l'uso, rimuovere lozioni o altri fluidi dal prodotto lavandolo accuratamente con acqua tiepida e sapone delicato; verificare che il prodotto sia completamente asciutto prima di riporto. ● Non pulire il prodotto con detersivi, alcol, detersivi molto acidi/alkalini o sostanze corrosive quali, ad esempio, benzina per smacchiare, diluenti o solventi, per evitare di danneggiarlo o scolorirlo. ● Non bollire né tentare di lavare il prodotto con acqua calda. Non lasciare troppo a lungo il prodotto in acqua calda o fredda.

VARNING

- Får INTE användas om huden är skadad. ● Testa lotionen på underarmen först, för att skydda mot eventuell irritation. Om irritation uppstår, skölj genast med vatten och kontakta läkare. ● Får inte delas med någon annan. ● Den medföljande lotionen är endast avsedd att användas tillsammans med denna produkt. Inte avsedd för användning vid sexuell umgänge.
- TENGA Co., Ltd. kan inte hållas ansvarigt om produkten används på annat sätt än enligt dess avsedda användning.

Var försiktig

- Dela inte produkten med andra, för att undvika överföring av smittsamma sjukdomar och infektioner. ● Se till att ingen lotion eller annan vätska blir kvar på produkten efter användning genom att tvätta ordentligt med ljummet vatten och mild tvål, och se till att produkten är helt torr innan den förvaras. ● Produkten får inte rengöras med rengöringsmedel, alkohol, starkt sura/alkaliska medel eller frätande ämnen som bensin eller thinner, eftersom den då kan skadas eller missfärgas. ● Den får inte kokas eller tvättas med varmt vatten. Får inte lämnas i varmt eller kallt vatten under längre perioder.

OSTRZEŻENIE

- NIE należy używać jeśli skóra jest uszkodzona. Aby uniknąć ewentualnego podrażnienia, należy najpierw przetestować lubrykant na przedramieniu. Jeśli pojawi się podrażnienie, należy natychmiast przemyć skórę wodą i skonsultować się z lekarzem.
- Nie należy dzielić się produktem.
- W zestawie lubrykant do stosowania wyłącznie z tym produktem. Nie należy używać podczas stosunku.
- Firma TENGA Co. Ltd. nie ponosi odpowiedzialności w przypadku, gdy produkt nie jest używany zgodnie z jego przeznaczeniem.

Przeostoga

- Nie używaj produktu innym osobom, by uniknąć przenoszenia chorób zakaźnych i infekcji.
- Po użyciu sprawdź, czy na produkcie nie zostały resztki lubrykantu lub innych płynów i umyj go starannie letnią wodą z dodatkiem łagodnego środka myjącego i przed schowaniem sprawdź, czy produkt jest całkowicie suchy.
- Nie czyścić przy użyciu środków czyszczących, alkoholu, silnie kwasowych / zasadowych środków czyszczących ani substancji żrących, takich jak benzyna lub rozpuszczalnik do farb, aby uniknąć uszkodzenia lub odbarwienia produktu.
- Nie gotuj go ani nie próbuj myć gorącą wodą. Nie umieszczać w ciepłej lub zimnej wodzie na dłuższy czas.

WAARSCHUWING

- NIET gebruiken bij een beschadigde huid.
- Test het glijmiddel eerst op de onderarm, om mogelijke huidirritatie te voorkomen. Bij het ontstaan van huidirritatie, onmiddellijk met water afspoelen en een arts raadplegen.
- Niet delen.
- Inbegrepen glijmiddel uitsluitend bedoeld voor gebruik bij dit product. Niet bedoeld voor gebruik bij geslachtsgemeenschap.
- TENGA Co., Ltd. kan niet aansprakelijk worden gesteld wanneer het product voor andere doeleinden wordt gebruikt dan waarvoor het ontwikkeld is.

Waarschuwing

- Niet met anderen delen om de overdracht van besmettelijke ziektes en infecties te voorkomen.
- Zorg ervoor dat er na het gebruik geen glijmiddel of andere vloeistoffen achterblijven op het apparaat. Reinig het grondig met lauwwarm water en milde zeep, en controleer bij het opbergen of het product volledig droog is.
- Om beschadiging of verkleuring van het product te voorkomen, niet reinigen met reinigingsmiddelen, alcohol, sterk zuren of alkalische reinigers of bijtende substanties zoals benzine of thinner.
- Niet steriliseren en niet proberen te reinigen met heet water. Niet langdurig in heet of koud water leggen.

AVISO

● NÃO o utilize caso a pele apresente lesões. ● Para se proteger de uma possível irritação, teste a loção previamente no antebraço. Em caso de irritação, lave imediatamente com água e consulte um médico. ● Não o compartilhe. ● A loção incluída só deve ser utilizada com este produto. Não utilizar em relações sexuais. ● A TENGA Co., Ltd. não pode ser responsabilizada por qualquer utilização que não a prevista.

Atenção

● Não o compartilhe com outras pessoas para evitar a transmissão de infeções e doenças contagiosas. ● Após a utilização, certifique-se de que não se encontram resíduos de loção ou outros fluidos no produto, lavando-o cuidadosamente com água morna e sabão neutro, e de que está totalmente seco antes de o guardar. ● Não limpe com produtos de limpeza, álcool, produtos de limpeza altamente ácidos/alcalinos ou substâncias corrosivas, como benzina ou solvente, para evitar danos ou descoloração do produto. ● Não o ferva nem tente lavá-lo com água quente. Não coloque o produto em água quente ou fria por longos períodos de tempo.

ADVARSEL

● Brug IKKE, hvis huden er beskadiget. ● For at undgå mulig irritation, test produktet på underarmen inden brug. Hvis irritation opstår, vask straks med vand og søg lægehjælp. ● Må ikke deles med nogen anden. ● Den medfølgende lotion er kun beregnet til brug med dette produkt. Ikke beregnet til brug under samleje. ● TENGA Co., Ltd. kan ikke holdes ansvarlig, hvis produktet anvendes på en anden måde, end hvad det er beregnet til.

Forsigtig

● Del ikke produktet med andre for at undgå at overføre smitsomme sygdomme og infektioner. ● Efter brug, sørg for at glidecreme og andre væsker vaskes af med sæbe og rigeligt med lunkent vand. Produktet skal være helt tørt, før det lægges til opbevaring. ● Produktet må ikke rengøres med rengøringsmidler, alkohol, stærkt sure eller basiske rengøringsmidler eller ætsende stoffer, såsom rensebenzin eller fortynder, da det risikerer at beskadige eller misfarve det. ● Kog ikke produktet, og rengør det ikke med varmt vand. Lad ikke produktet ligge i varmt eller koldt vand i længere tid.

주의 사항

● 제품을 다른 사람과 함께 사용하지 마세요. ● 사용 후에는 제품에 로션이 남지 않도록 흐르는 물 또는 중성 세제로 깨끗이 세척하고 완전히 건조한 후에 보관합니다. ● 시너, 벤진, 알코올 등 산성/알칼리성이 강한 세제로 제품을 세척하지 마세요. ● 뜨거운 물 또는 끓는 물로 세척하지 마세요. 물에 담가놓은 채로 세척하거나 끓이지 마세요.

注意事項

● 为预防性病, 请勿与他人共用本产品。 ● 使用后, 请用温水或肥皂等彻底清洗干净, 不要残留润滑液, 完全干燥后妥善保管。 ● 请勿使用稀释剂、汽油、酒精、洗涤剂等挥发性溶剂进行清洁, 以免产品变质、变形、变色。
● 请勿使用热水清洗。请勿煮沸、长时间浸泡。

注意事項

● 為避免性傳染病傳播, 請勿與不特定人士共用本產品。
● 使用後請用溫水或肥皂等完全清洗乾淨, 不殘留潤滑液, 洗淨後完全乾燥再將其收納。 ● 請勿使用有機溶劑、去漬油、酒精、清潔劑進行清潔, 否則可能造成產品變形、變色。 ● 請勿以熱水洗淨、勿長時間浸泡水中、勿煮沸消毒。